



Qualität von Anfang an.

Technische Daten

BAUFORM

2-teilige Körperkonstruktion (verschraubt), wartungsfrei, mit vollem Durchgang. Flanschplatte nach ISO 5211 für Antriebsaufbau. Stempelung nach AD-Merkblatt A4, Anti-Static und Fire-safe design, TA-Luft Zulassung. Der Antrieb ist mit einem robusten, wasserdichten Gehäuse, Überlastungsschutz und Heizung gegen Kondenswasser ausgerüstet.

BETÄTIGUNG

Direktgesteuert über Elektromotor mit nachgeschaltetem Untersetzungsgetriebe.

ANSCHLUß

Flansch DN 15 bis DN 150
Flansch PN 16 gebohrt (PN 40 auf Anfrage).
Flansche PN16 - DN65 werden in 4-Loch-Ausführung geliefert!

BETRIEBSDRUCK

Großvakuum bis Nenndruck (bis +80°C).
Für Betriebstemperaturen über +80°C siehe Druck-Temperatur-Diagramm.

MEDIUMTEMPERATUR

-30°C bis max. 180°C
*Bei Mediumtemperaturen über 80°C, bzw. stark schwankenden Mediumtemperaturen, empfehlen wir eine Druckausgleichsbohrung in der Kugel. Bei zur Dampfbildung neigenden Medien ist eine Ausgleichsbohrung zwingend erforderlich.
Bitte bei Ihrer Bestellung angeben.*

UMGEBUNGSTEMPERATUR

-20°C bis max. +70°C

WERKSTOFFE

Kugelhahn:

Gehäuse: Edelstahl 1.4408
Kugel: Edelstahl 1.4408
Kugeldichtung: PTFE-glasfaserverstärkt
Spindeldichtung: PTFE / FKM

Antrieb:

Gehäuse: Stahl, Aluminium Legierung,
Bronze
Polyester beschichtet

ANSCHLUßSPANNUNG

24V DC
230V 50/60 Hz ±10%
400V 3AC

SCHUTZART

IP 67

AUSSTATTUNG

Potentiometer, Positionsrückmeldung, Stellungsregler

Weitere technische Daten für Kugelhahn ZP siehe Datenblatt **Art. ZP** und für den Antrieb siehe Datenblatt **Art. NE**.

Alle Angaben sind freibleibend und unverbindlich!

Specification

DESIGN

2-piece design (screwed), maintenance free, full bore. Mounting pad for actuator according to ISO 5211. Stamped to AD-approval A4, Anti-static and Fire-safe design, TA-Luft approval. The actuator has a waterresistant body with overload protection and a heating device against condensation water.

OPERATION

Directly operated with secondary reducing gear.

CONNECTION

Flanged connection DN 15 up to DN 150
Flange dimension and drilled acc. to PN 16 (PN 40 on request).
Flanges PN16 - DN65 will be delivered in 4-hole execution!

PRESSURE RANGE

Almost vacuum up to the nominal pressure (max. +80°C). For higher temperatures see the Pressure-Temperature-Diagram.

MEDIA TEMPERATURE

-30°C up to max. +180°C
At media temperature above 80°C or large oscillating media temperatures we recommend a pressure compensation bore in the ball. At media which tend to steam-building the pressure compensation bore is compellingly required. Please mention in your order.

AMBIENT TEMPERATURE

-20°C bis max. +70°C

MATERIALS

ball valve:

Body: Stainless steel 1.4408
Ball: Stainless steel 1.4408
Ball seals: PTFE-glassfiber-reinforced
Stem seals: PTFE / FKM

actuator:

Body: Carbon Steel, Aluminium alloy,
Bronze
polyester coated

STANDARD VOLTAGES

24V DC
230V 50/60 Hz ±10%
400V 3AC

PROTECTION

IP 67

EQUIPMENT

Potentiometer, Position indicator, Position controller

Further specifications for ball valve ZP refer to data-sheet **Art. ZP** and for actuator ES refer to data-sheet **Art. NE**.

The above information is intended for guidance only and the company reserves the right to change any data herein without prior notice.

Artikel:
ZP-NE

2-Wege Kugelhahn
mit elektrischem
Schwenkantrieb
PN 16

Edelstahl



Type:
ZP-NE

2-Way Ball Valve
with electric
actuator
PN 16

Stainless Steel



Art. ZP-NE - Seite 1/3

Artikel- u. Bestellangaben: z.B. **ZP311007-NE064100**

= 2-teiliger Flansch-Kugelhahn, Edelstahl / PTFE / Edelstahl, DN 50, Antrieb NE 05 - 230V 50Hz, 2 zusätzliche Endlagenschalter

1.+ 2. Stelle Produkt	3.+ 4. Stelle Werkstoffe Gehäuse/ Dichtung/ Kugel	5. Stelle Betätigung	6. Stelle Zusatzausstattung	7.+ 8. Stelle Anschlußgröße
ZP = Flansch-Kugelhahn, voller Durchgang, 2-teilige Ausführung	31 = Edelstahl / PTFE glasfaserverstärkt / Edelstahl	1 = elektrischer Schwenkantrieb	0 = ohne	02 = DN 15 03 = DN 20 04 = DN 25 05 = DN 32 06 = DN 40 07 = DN 50 08 = DN 65 09 = DN 80 10 = DN 100 11 = DN 125 12 = DN 150 13 = DN 200

Antrieb:

9. - 11. Stelle Produkt	12. + 13. Stelle Antriebstyp	14. Stelle Anschlußspannung	15. - 17. Stelle	18. - 21. Stelle Zusatzausstattung
-NE = Elektrischer Schwenk- antrieb	05 = NE05 06 = NE06 09 = NE09 15 = NE15 19 = NE19 38 = NE38 60 = NE60 10 = NE100	2 = 24V DC 4 = 230V 50Hz 5 = 400V 3AC	100 = Standard 2 zusätzliche Endlagenschalter (ALS)	/PIU = Potentiometer /PCU = Stellungsregler /CPT = Stellungsgeber /RBP = Batterie-Set

Ordering example: e.g. **ZP311007-NE064100**

= 2-piece design Flange-ball-valve, stainless steel / PTFE / stainless steel, DN 50, Actuator NE 06 - 230V 50Hz, 2 additional limit switches

1.+ 2. Digit Product	3.+ 4. Digit Material Body / Seal / Ball	5. Digit Operation	6. Digit Options	7.+ 8. Digit Connection size
ZP = Flange-ball-valve, full bore, 2-piece design	31 = Stainless steel / PTFE glassfiber-reinforced/ Stainless steel	1 = electric actuator	0 = no option	02 = DN 15 03 = DN 20 04 = DN 25 05 = DN 32 06 = DN 40 07 = DN 50 08 = DN 65 09 = DN 80 10 = DN 100 11 = DN 125 12 = DN 150 13 = DN 200

Actuator:

9. - 11. Digit Product	12.+ 13. Digit Type	14. Digit Atanded voltages	15. - 17. Digit	18. - 21. Digit Options
-NE = Electric actuator	05 = NE05 06 = NE06 09 = NE09 15 = NE15 19 = NE19 38 = NE38 60 = NE60 10 = NE100	2 = 24V DC 4 = 230V 50Hz 5 = 400V 3AC	100 = Standard 2 additional limit switches (ALS)	/PIU = Potentiometer /PCU = Position Controller /CPT = Position Indicator /RBP = Battery Pack



Abmessungen / Dimension

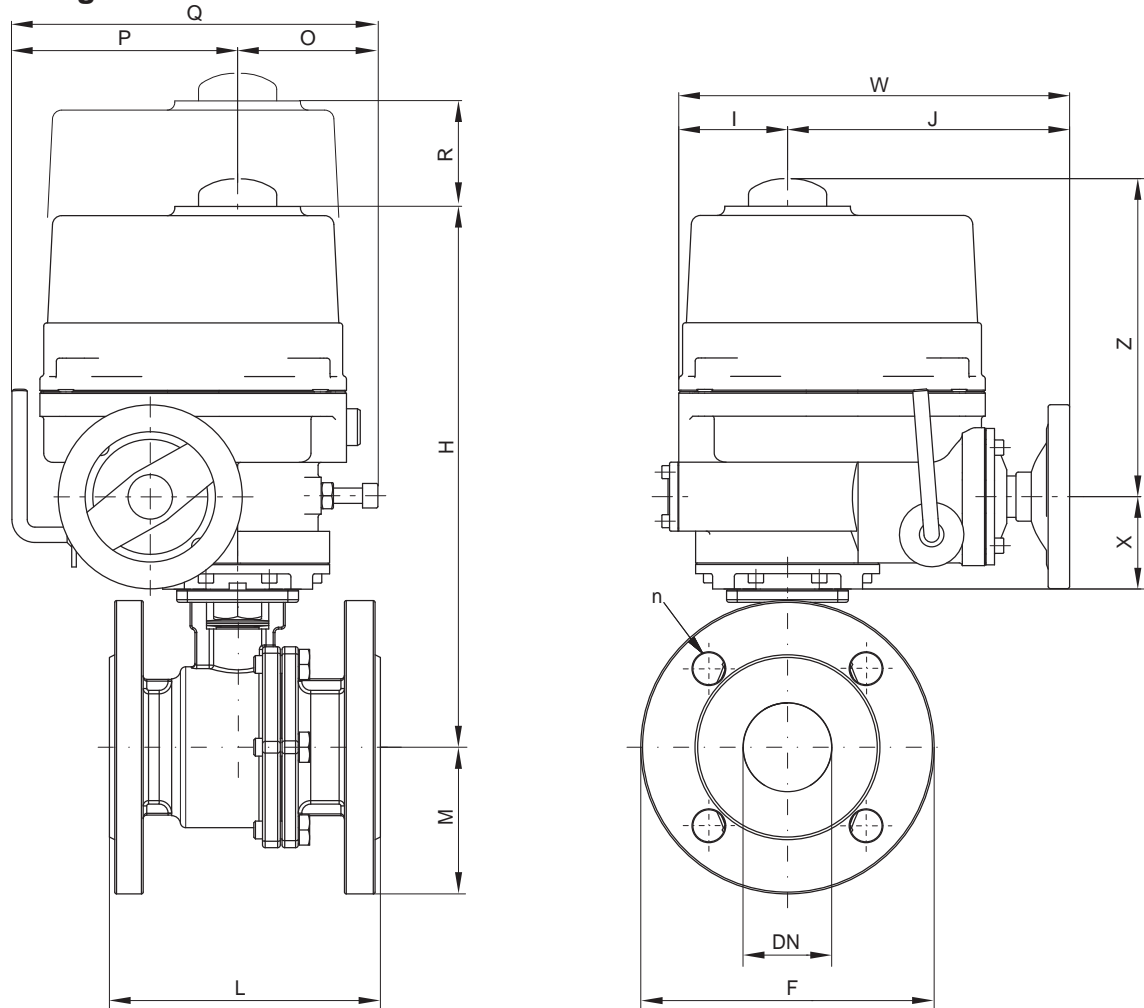

DN	NE	ØF	L	H	M	n x Ø	R	Q	P	O	W	I	J	Z	X
[mm]		[mm]	[mm]	[mm]	[mm]	[mm]	[mm]	[mm]	[mm]	[mm]	[mm]	[mm]	[mm]	[mm]	[mm]
15	05	95	115	202	47,5	4x14	80	168	72	96	132	66	66	-	-
20	05	105	120	204	52,5	4x14	80	168	72	96	132	66	66	-	-
25	05	115	125	211	57,5	4x14	80	168	72	96	132	66	66	-	-
32	05	140	130	220	70,0	4x18	80	168	72	96	132	66	66	-	-
40	05	150	140	226	75,0	4x18	80	168	72	96	132	66	66	-	-
50	06	165	150	361	82,5	4x18	108	181	113	68	231	56	175	213	60
65*	09	185	170	380	92,5	4x18	108	181	113	68	231	56	175	213	60
80	15	200	180	391	100,0	8x18	108	224	139	85	261	77	184	213	60
100	19	220	190	406	110,0	8x18	108	224	139	85	261	77	184	213	60
125	38 ⁽¹⁾	250	325	468	125,0	8x18	130	258	159	99	285	83	202	250	70
150	60 ⁽¹⁾	285	350	543	142,5	8x22	178	307	191	116	325	99	226	283	77
200	100 ⁽¹⁾	340	400	595	170,0	12x22	178	307	191	116	325	99	226	283	78

⁽¹⁾: Antriebe nicht mit Anschlussspannung 24 VDC lieferbar/
actuator is not available with 24V DC

* Flansche PN16 - DN65 werden in 4-Loch-Ausführung geliefert!
Flanges PN16 - DN65 will be delivered in 4-hole execution!

Dok-Nr.: KAT-ZP-NE-33 - 07.12.2010 - Änderung: Option IP67 bei NE05 entfällt

Hinweis

Bei den in dieser Dokumentation beschriebenen Produkten in der von uns gelieferten Form handelt es sich um unvollständige Maschinen gemäß Artikel 2 Absatz g im Sinne der Richtlinie 2006/42/EG über Maschinen, deren Inbetriebnahme solange untersagt ist, bis festgestellt wurde, dass die Maschinen, in die die unvollständigen Maschinen eingebaut wurden, den Bestimmungen der Richtlinie 2006/42/EG über Maschinen entspricht.

Beachten Sie hierzu auch die Einbauerklärung und Einbauanleitung.

Advice

The products described in this documentation in the conditions of our delivery are partly completed machinery according to annex 2 paragraph g of the directive 2006/42/EC on machinery, which must not be put into service until the final machinery into which it is to be incorporated has been declared in conformity with the provisions of the Directive 2006/42/EC on machinery, where appropriate.

Please take notice to the Declaration of incorporation and the assembly instruction.

